

仕様・価格表

定価は本体のみの税抜価格です。
また各種オプション製品および関連工事などに関する諸費用は含まれておりません。
詳しくはご相談ください。

形式	ファン径 [mm]	サイレンサ	定価 [円]	電源 (相数 × 電圧)	モータ仕様			重量 [kg]	50 Hz *1			60 Hz *1		
					極数 (P)	出力 [kW]	耐熱 クラス		風量 *2 [m ³ /min]	風の到達距離 [m]	騒音 *3 [dB]	風量 *2 [m ³ /min]	風の到達距離 [m]	騒音 *3 [dB]
AHF-3041	300	なし	211,000	3 相 × 200 V 単相 × 100 V	4	0.25	E	26	32	20 (0.8 m/s)	58	38	24 (0.8 m/s)	63
AHF-304S1		あり	475,000						34	21 (0.8 m/s)	49	40	24 (0.8 m/s)	53
AHF-302S1			475,000						57	28 (0.8 m/s)	61	67	33 (0.8 m/s)	65
AHDF-302S	300 × 2 枚	なし	523,000		2	0.4	E	70	44	54 (0.8 m/s)	71	52	64 (0.8 m/s)	74
AHF-4041	400	なし	330,000		4	0.25	E	37	68	32 (0.8 m/s)	65	79	37 (0.8 m/s)	69

- *1 50 Hz、60 Hz 共用品となります。
- *2 風量は、チャンバー方式で測定しています。
- *3 騒音は、機端 1.0 m 地点 3 点の平均値で、フリーエアで測定した値です。

外形寸法図 単位 [mm]

AHF-3041

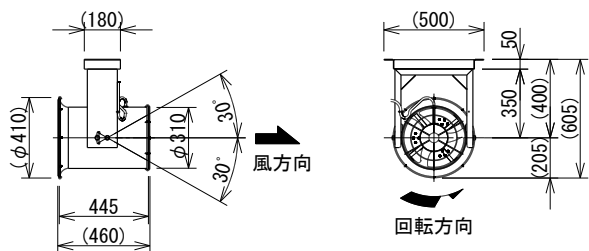

AHF-304S1 / AHF-302S1

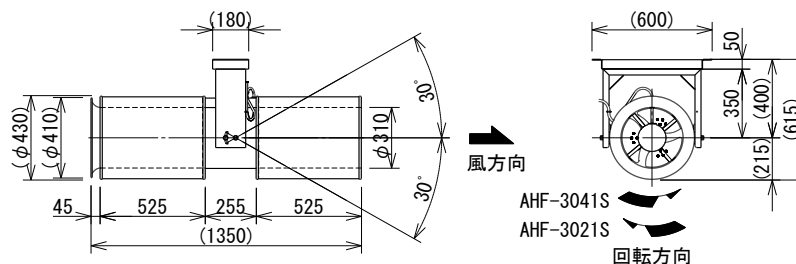

AHDF-302S

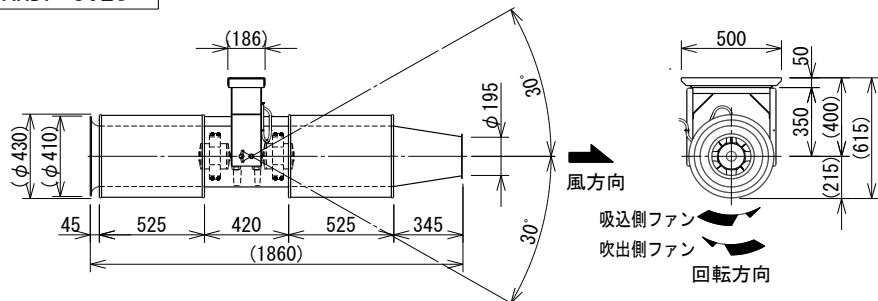

AHF-4041

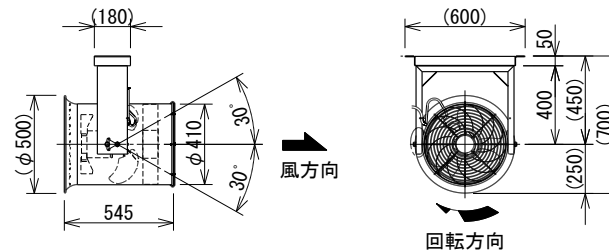

平形搬送ファン AHQF



仕様・価格表

定価は本体のみの税抜価格です。
また各種オプション製品および関連工事などに関する諸費用は含まれておりません。
詳しくはご相談ください。

形式	ファン径 [mm]	定価 [円]	電源		モータ仕様			重量 [kg]
			相数 (φ)	電圧 [V]	極数 (P)	出力 [kW]	耐熱 クラス	
AHQF-1541	150	209,000	3	200	4	0.25	E	35
AHQF-258	250	417,000			8	0.55	E	90

50 Hz *1		
風量 *2 [m ³ /min]	風の到達距離 [m]	騒音 *3 [dB]
37	23 (0.8 m/s)	70
92	38 (0.8 m/s)	70

60 Hz *1		
風量 *2 [m ³ /min]	風の到達距離 [m]	騒音 *3 [dB]
43	27 (0.8 m/s)	74
109	42 (0.8 m/s)	74

- *1 50 Hz、60 Hz 共用品となります。
- *2 風量は、チャンバー方式で測定しています。
- *3 騒音は、機端 1.0 m 地点3点の平均値で、フリーエアで測定した値です。

外形寸法図 単位 [mm]

AHQF-1541

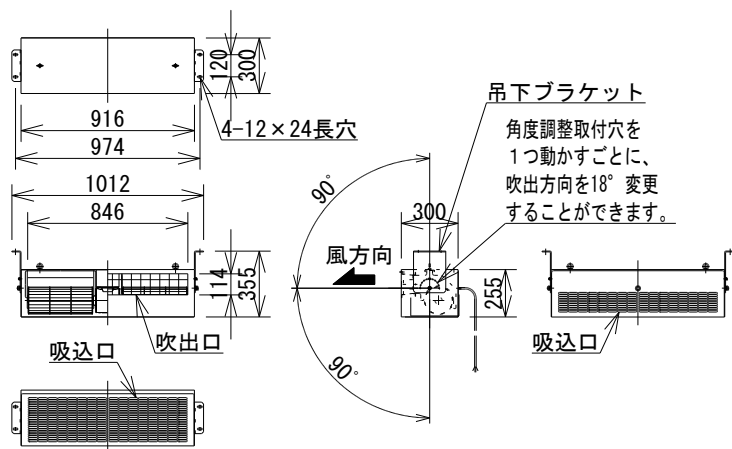

AHQF-258

